

# Design im dreidimensionalen Raum

## Grundfunktionen mit TinkerCAD

### 1. Navigation um ein Objekt

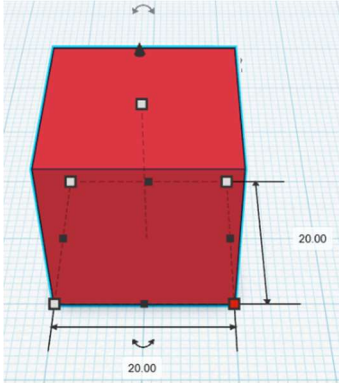

Durch Klicken auf eines der weißen Quadrate, werden die Maße der jeweiligen Seiten angezeigt. Die Einheit ist standardmäßig Millimeter. Durch Klicken auf eines der schwarzen Quadrate wird die Länge der Seite daneben angezeigt.

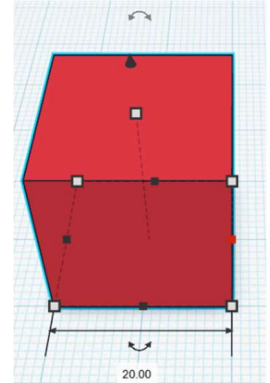

### 2. Gruppieren von Objekten

Gruppierung ermöglicht dir, verschiedene Objekte zu verschmelzen, beziehungsweise verschiedene Objekte als eines zu behandeln. Halte die SHIFT-Taste gedrückt, klicke die gewünschten Objekte an. Drücke im Anschluss STRG+G und die Objekte sind gruppiert.

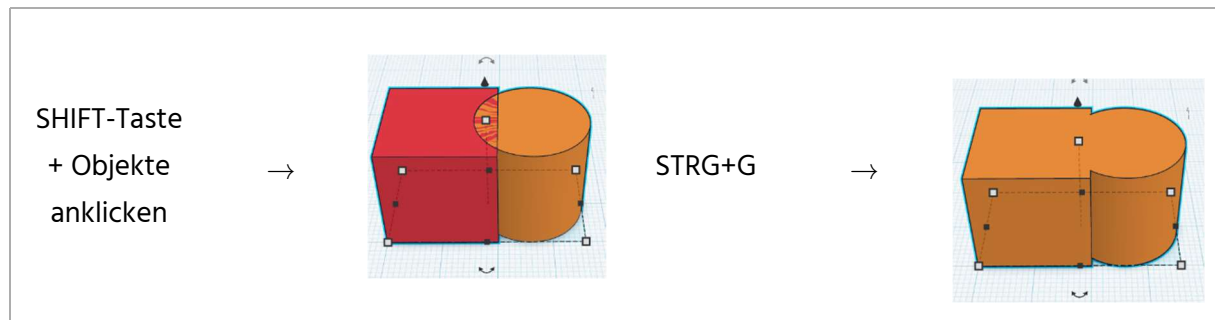

### 3. Ausrichten von Objekten

Wähle die Objekte mit SHIFT und anklicken aus, drücke L und wähle den Punkt aus, wie die Objekte zueinander stehen sollen.

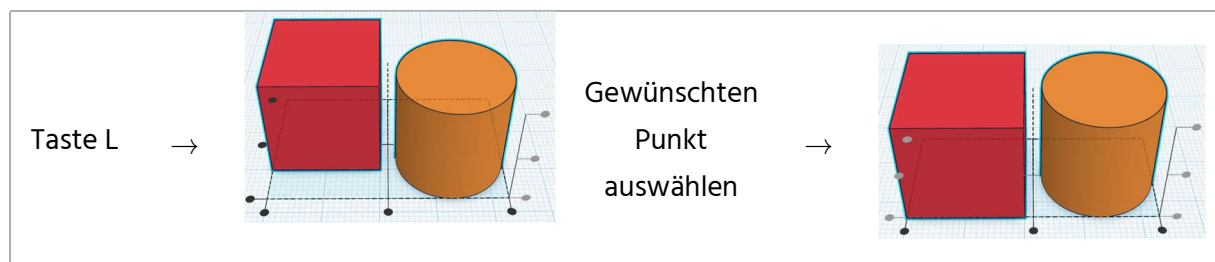

## 4. Objekte abziehen / Bohrung

Wähle ein gewünschtes Objekt aus, mache es zu einer Bohrung, platziere es auf einem anderen Objekt und gruppieren die ausgewählten Objekte wieder.

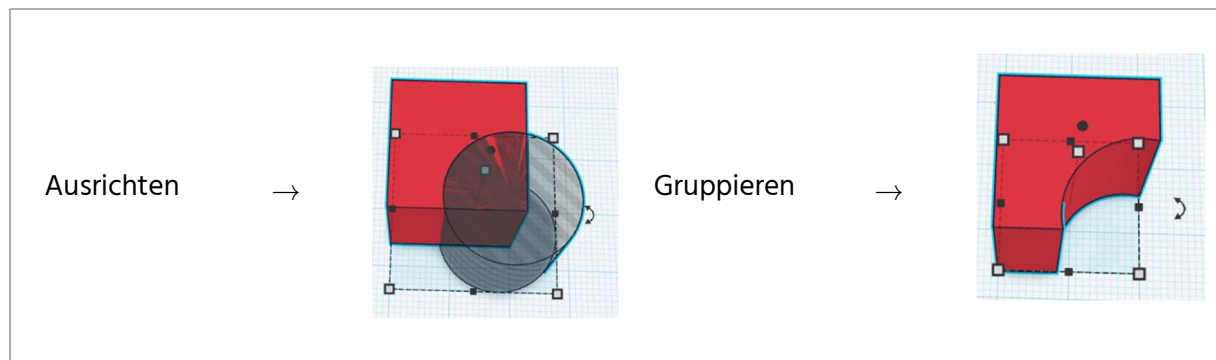
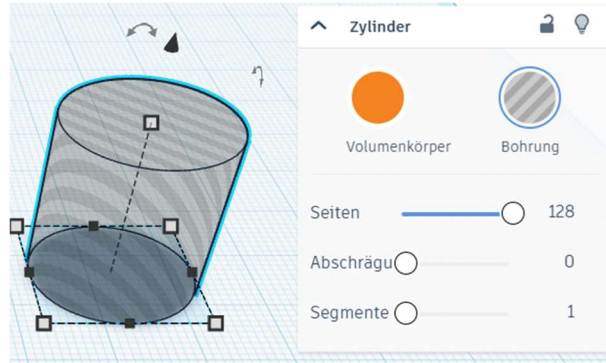

## 5. Objekte duplizieren

Objekte werden durch duplizieren verdoppelt. Achtung: dabei erscheint der Klon des Objekts an der Stelle des originalen Objekts, ziehe den Klon einfach mit der Maus weg. Du duplizierst mit der Kombination STRG+D.

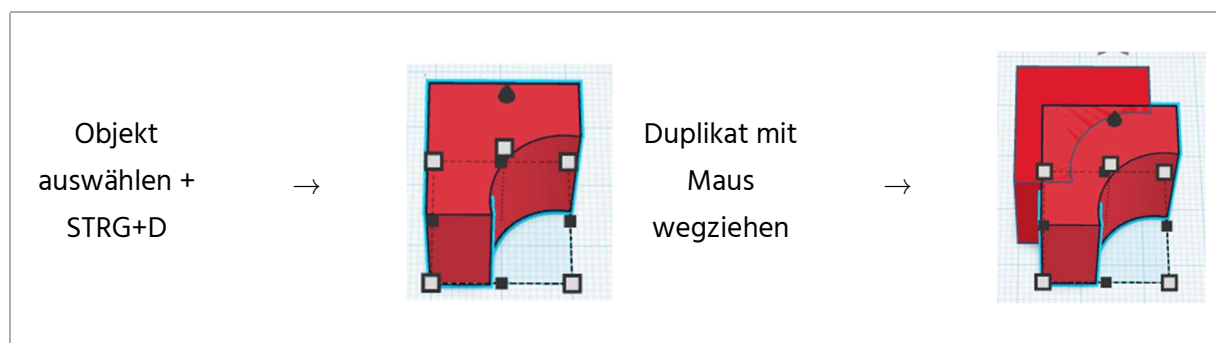

Das sind die ersten Befehle für TinkercAD, die du für das erste 3D-Objekt brauchen wirst.